

UPGRADE 008



Drehgeschwindigkeitsanpassung für die Gebindedrehstation

Ihre Vorteile

- Individuelle Einstellmöglichkeit der Drehgeschwindigkeit
- Kurze Reaktionszeiten auf veränderte Gebindequalität
- Anpassung der Drehgeschwindigkeit erfolgt ohne Eingriff in die Steuerung
- Die Sortenparameter bleiben durch Anpassungen der Drehgeschwindigkeit unverändert
- Drehgeschwindigkeit änderbar durch den Bediener
- Upgrade kann im laufenden Betrieb erfolgen
- Zusätzliche Anzeige im Touchpanel

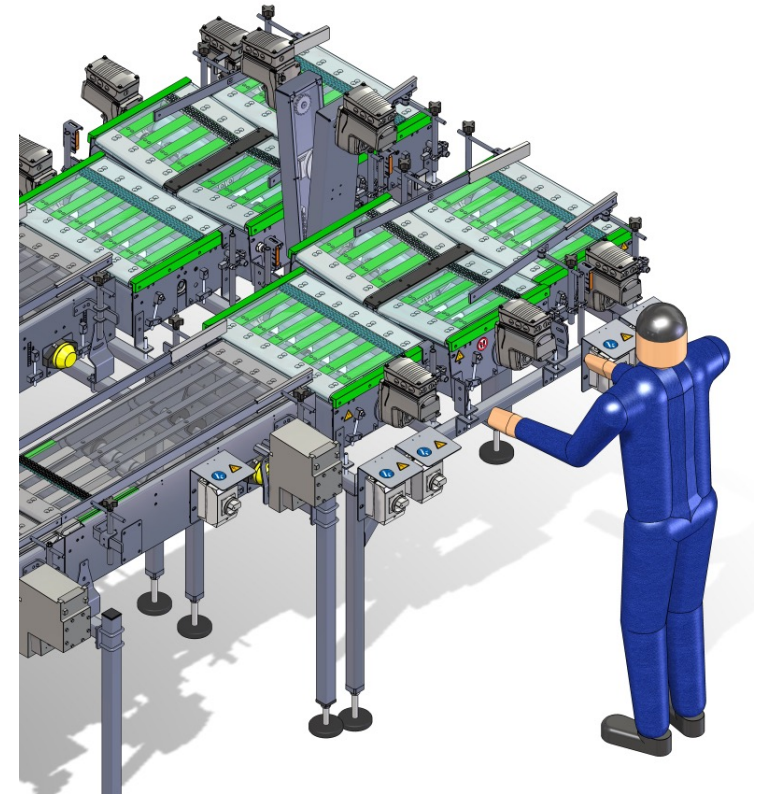

Ihr Nutzen

EFFIZIENZ



UMWELT

MEDIEN

QUALITÄT

PERSONAL



MATERIAL